

Manual Iris Lens

マニュアルアイリスレンズ

取扱説明書

Operating Instructions

お買い上げいただきありがとうございます。

警告 この取扱説明書には、事故を防ぐための重要な注意事項と製品の取り扱い方を示してあります。

この取扱説明書をよくお読みのうえ、製品を安全にお使いください。お読みになったあとは、いつでも見られるところに必ず保管してください。

Before operating the unit, please read this manual thoroughly and retain it for future reference.

VCL-03S12XM/06S12XM/12S12XM

Sony Corporation © 1992 Printed in Japan

<http://www.sony.net/>

日本語

本レンズは、1/2、1/3型CCDビデオカメラ用の交換レンズです。レンズ取り付け部分には、特殊マウント方式を採用しています。ご使用の際は、ビデオカメラの取扱説明書もあわせてご覧ください。

安全のために

ソニー製品は、安全に充分配慮されています。しかし、まちがった使いかたをすると、人身事故が起きるおそれがあり危険です。事故を防ぐために次のことを必ずお守りください。

- 安全のための注意事項を守る。
- 故障したら使わずに、お買い上げ店、またはソニーのサービス窓口にて修理を依頼する。

警告表示の意味

この取扱説明書および製品では、次のような表示をしています。この表示の内容をよく理解してから本文をお読みください。

警告 この注意事項を守らないと、事故により死亡や大けがの原因となります。

注意 この注意事項を守らないとけがをすることがあります。

行為を禁止する記号



禁止

行為を指示する記号



指示



警告

下記の注意事項を守らないと、事故により死亡や大けがの原因となります。



禁止

太陽や輝度の高い光源にレンズを向けて覗かない
目を痛めたり、失明の原因となることがあります。

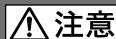

注意

下記の注意事項を守らないとけがをすることがあります。



指示

指定されたカメラに取り付ける

指定以外のカメラに取り付けたり、ネジの締め付けが不十分な場合、本機が落下し、足などにけがをする原因となることがあります。



指示

保管時は必ずレンズキャップを取り付ける

太陽光の集光による火災を防ぐため、レンズを保管するときは、必ずレンズキャップを取り付けてください。

使用上のご注意

- VCL-03S12XM は、レンズが鏡筒より出張っています。装着など取り扱いの際は、レンズキャップをつけたまま行ってください。
- レンズ表面には触れないでください。
- レンズ表面にゴミ、ホコリがついたときは、カメラ用ブローアで吹き飛ばすか、柔らかいはけで軽く払ってください。強くこすことは避けてください。
- レンズ表面に油が付いたときは、洗いざらした綿布やレンズクリーニングペーパー（シルボン紙）などに市販のレンズクリーナーを少ししみこませて、レンズの中心から周辺に向けて、軽く渦を巻くようにしながら拭きとってください。
- 湿気の多い所で使用したあとは、乾いた布で拭き、乾燥剤とともにビニール袋に入れ、十分湿気を取り除いてください。また、雨天での使用には防水対策を施してください。

(裏面へ続く)

English

The VCL-03S12XM (f=3.5 mm)/06S12XM (f=6 mm)/12S12XM (f=12 mm) special MT lens is a manual iris lens for use with the 1/2, 1/3-type CCD video camera. Read the operating instructions for the video camera, as well as this manual.

Precautions

- For the VCL-03S12XM special lens, the lens protrudes from the lens body. Handle the VCL-03S12XM special lens with the lens cap.
- Do not touch the lens surface.
- Clean the lens with a blower or lens tissue. Do not apply too much pressure when cleaning the lens with a tissue.
- Remove oil stains with a lens tissue moistened with cleaning solution. Wipe the lens lightly from the center outwards, using a circular motion.
- After the lens has been used in a humid location, wipe it with a dry cloth, then place it in a vinyl bag together with a desiccating agent. Be particularly careful when using the lens in the rain.

(continued on the reverse side)

お問い合わせ

ソニー株式会社

B2Bソリューション事業本部

インダストリアルビジュアルシステム事業部

イメージセンシング部 IS販売推進室

神奈川県厚木市旭町4-14-1 〒243-0014

Tel. 046-202-8594

Fax. 046-202-6780

<http://www.sony.co.jp/ISPJ/>

フォーカスを調整する

VCL-03S12XMをご使用の場合

本レンズにはフォーカスリングがありません。そのためフォーカスが合わない場合があります。フォーカスを合わせるには、次の手順でレンズを調整してください。

- 1 レンズをカメラに装着し、レンズ鏡筒からシールをとる。
- 2 レンズの外周（黒色）にある留めネジ3か所を付属の六角レンチでゆるめる。
- 3 付属の偏心ドライバーをシールの下の穴に挿入し、モニターを見ながらフォーカスを合わせる。
偏心ドライバーは鏡筒に直角にしてください。
- 4 留めネジ3か所を締めて固定する。
- 5 付属のシールをレンズ鏡筒に貼る。

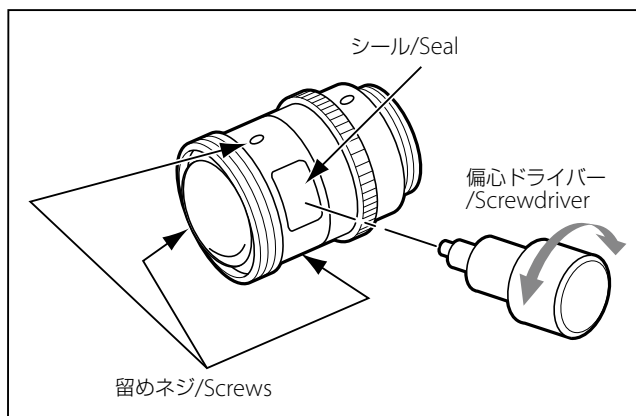

主な仕様

使用カメラ	1/2、1/3 型 CCD カメラ (XC-555/555P, XC-56BB)
焦点距離	VCL-03S12XM : 3.5 mm VCL-06S12XM : 6 mm VCL-12S12XM : 12 mm
最大口径比	VCL-03S12XM : 1 : 1.8 VCL-06S12XM/12S12XM : 1 : 1.4
絞り範囲	VCL-03S12XM : F1.8 ~ F16 VCL-06S12XM/12S12XM : F1.4 ~ F16
フォーカス範囲	∞ - 300 mm
バックフォーカス	VCL-03S12XM : 9.57 mm (in air) VCL-06S12XM : 8.57 mm (in air) VCL-12S12XM : 11.62 mm (in air)
フランジバック	12.00 mm (in air)
フィルター取り付けネジ	VCL-03S12XM : 取り付けネジなし VCL-06S12XM/12S12XM : φ 18.5 mm P0.5
マウント	特殊マウント
外形寸法	VCL-03S12XM : φ 25 mm × 28 mm VCL-06S12XM : φ 21 mm × 25.7 mm VCL-12S12XM : φ 21 mm × 27.8 mm
質量	VCL-03S12XM : 約 40 g VCL-06S12XM/12S12XM : 約 25 g
付属品	レンズキャップ (1) ダストキャップ (1) 六角レンチ (1) (VCL-03S12XM のみ) 偏心ドライバー (1) (VCL-03S12XM のみ) シール (1) (VCL-03S12XM のみ) 取扱説明書 (1)

仕様および外観は、改良のため予告なく変更することがありますが、ご了承ください。

お使いになる前に、必ず動作確認を行ってください。故障その他に伴う営業上の機会損失等は保証期間中および保証期間経過後にかかわらず、補償はいたしかねますのでご了承ください。

Adjusting the focus

When using a VCL-03S12XM

The VCL-03S12XM does not have a focus ring. You may feel a lack in sharpness in a image. Perform the following steps to adjust the focus.

- 1 Attach the lens to the camera and carefully remove the seal from the lens body.
- 2 Loosen the three screws on the lens with an Allen wrench (supplied).
- 3 Insert a screwdriver (supplied) through the round hole under the seal to adjust the focus, checking the monitor.
The screwdriver should be inserted vertically in relation the lens body.
- 4 Tighten the three screws to fix the lens position.
- 5 Reattach the seal (supplied) on the lens body.

Specifications

Applicable camera	1/2, 1/3-inch CCD color video camera module (XC-555/555P, XC-56BB)
Focal length	VCL-03S12XM : 3.5 mm VCL-06S12XM : 6 mm VCL-12S12XM : 12 mm
Maximum aperture ratio	VCL-03S12XM : 1 : 1.8 VCL-06S12XM/12S12XM : 1 : 1.4
Iris control	VCL-03S12XM : F1.8 to F16 VCL-06S12XM/12S12XM : F1.4 to F16
Focus range	∞ - 300 mm
Back focus	VCL-03S12XM : 9.57 mm (in air) VCL-06S12XM : 8.57 mm (in air) VCL-12S12XM : 11.62 mm (in air)
Flange back	12.00 mm (in air)
Filter thread	VCL-03S12XM: Without filter thread VCL-06S12XM/12S12XM : φ18.5 mm, 0.5-mm pitch
Mount	Special mount
Dimensions	VCL-03S12XM : φ25 mm × 28 mm VCL-06S12XM : φ21 mm × 25.7 mm VCL-12S12XM : φ21 mm × 27.8 mm
Mass	VCL-03S12XM: Approx. 40 g (1.4 oz) VCL-06S12XM/12S12XM: Approx. 25 g (0.9 oz)
Supplied accessories	Lens cap (1) Dust cap (1) Allen wrench (1) (VCL-03S12XM only) Screw driver (1) (VCL-03S12XM only) Seal (1) (VCL-03S12XM only) Operating instructions (1)

Design and specifications are subject to change without notice.

Note

Always verify that the unit is operating properly before use. SONY WILL NOT BE LIABLE FOR DAMAGES OF ANY KIND INCLUDING, BUT NOT LIMITED TO, COMPENSATION OR REIMBURSEMENT ON ACCOUNT OF THE LOSS OF PRESENT OR PROSPECTIVE PROFITS DUE TO FAILURE OF THIS UNIT, EITHER DURING THE WARRANTY PERIOD OR AFTER EXPIRATION OF THE WARRANTY, OR FOR ANY OTHER REASON WHATSOEVER.